

### Рекомендации по обслуживанию и эксплуатации мебели

Качество и комплектность изделия рекомендуется проверять в магазине при покупке в распакованном виде.

Рекомендуется привлекать для сборки изделия квалифицированных специалистов.

Мебель должна храниться и эксплуатироваться в помещениях с температурой не ниже +2° и не выше +40° и относительной влажностью от 45% до 70%

Сборка изделия должна производиться в порядке, изложенном в настоящей инструкции. В процессе эксплуатации изделий необходимо периодически затягивать ослабленные винтовые соединения. В случае необходимости перемещения изделия по помещению перед перестановкой необходимо полностью освободить его от груза (одежда, матрас и т.п.) Во избежание поломки изделия передвижение производить, приподнимая его над уровнем пола. Поверхность деталей мебели следует беречь от попадания влаги во избежание разбухания и отклеивания кромки.

Не допускается расположение мебели ближе 50см от отопительных приборов и других источников тепла, а также под прямыми солнечными лучами. Это вызывает ускоренное старение, выцветание покрытия и деформацию деталей мебели.

Не допускается попадание на поверхности деталей агрессивных жидкостей (спирт, бензин, ацетон и т.п.)

Пыль с поверхности деталей мебели удалять чистой и сухой салфеткой из мягкой ткани (фланель, плюш и т.п.) Для очистки поверхностей от загрязнений использовать только специальные средства по уходу за мебелью, соответствующие характеру материала покрытия (необходимо ознакомиться с инструкцией производителя).

Любые поверхности необходимо беречь от ударов твердыми предметами во избежание появления царапин, вмятин, трещин, сколов и т.п.

При эксплуатации изделий со стеклянными дверями, полками и зеркалами важно помнить, что эксплуатация деталей из стекла и зеркала с трещиной сопряжена с риском получения травмы. При появлении трещин необходимо немедленно заменить поврежденную деталь.

Не допускается эксплуатация мебели для лежания без матраса. Не рекомендуется вставлять ногами на изделия. Во избежание несчастных случаев и повреждения купленной Вами мебели не разрешайте детям прыгать на кровати. Нагрузка должна распределяться равномерно и не превышать разрешенную допустимую нагрузку

**ВАЖНО:** несоблюдение вышеизложенных рекомендаций, повлекшее возникновение недостатков изделия, может являться основанием для утраты права на гарантийное обслуживание.

### Гарантии изготовителя

Гарантийный срок эксплуатации изделия составляет: мебель бытовая - 24 мес., мебель для сидения и лежания, мебель детская-18мес., мебель детская для сидения и лежания-12мес. Гарантийный срок при розничной продаже через торговую сеть исчисляется со дня продажи мебели.

В период гарантийного срока изготовитель гарантирует ремонт изделий или его замену, если потребителем не нарушены правила транспортирования, хранения, сборки и эксплуатации. Претензии предъявляются потребителем непосредственно в торговую организацию, в которой была приобретена мебель, предъявив настоящую "инструкцию по сборке" и копию товарного чека.

Изготовитель гарантирует соответствие мебели требованиям ГОСТ 16371-2014 «Мебель» Общие технические условия, ГОСТ 19917-2014 "Мебель для сидения и лежания. Общие технические условия" и требованиям ТР ТС 025/2012 "О безопасности мебельной продукции". Срок службы изделия - 10 лет.

Предприятие-изготовитель оставляет за собой право без уведомления клиента вносить изменения в конструкцию изделия (в том числе замену фурнитуры), не ухудшающие его конструктивные и эксплуатационные характеристики.

**ВАЖНО:** сохраняйте, пожалуйста, инструкцию в случае повторной сборки мебели или рекламаций. В случае составления рекламации пользуйтесь обозначениями из данной инструкции по сборке.

С условиями гарантийного обслуживания, а также с рекомендациями по обслуживанию и эксплуатации мебели ознакомлен: \_\_\_\_\_ (подпись клиента)

Дата изготовления:

Штамп ОТК:

Дата продажи:

Штамп магазина:



## Инструкция по сборке



### Кровать с основанием ортопедическим 36.02-01 «АМЕЛИЯ»

пр.КН.НМ.36.02.00.00.00-01

864 \* 1758 \* 2134

(высота\*ширина\*глубина)



ООО МФ "Олимп-мебель"

Россия, 606400, Нижегородская область, г. Балахна, ул. Челюскинцев, 27

тел. 8(831) 266-00-29

сайт: www.olmeko.ru

| № поз. | Наименование             | Размеры детали, мм |        |         | Кол-во, шт | № пакета |
|--------|--------------------------|--------------------|--------|---------|------------|----------|
|        |                          | длина              | ширина | толщина |            |          |
| 1      | КН.НМ.36.02.00.01.00-01  | 1708               | 80     | 16      | 1          | 1/5      |
| 2      | КН.НМ.36.02.00.02.00-01  | 1708               | 504    | 16      | 1          | 1/5      |
| 3      | КН.НМ.36.02.00.03.00     | 136                | 844    | 16      | 1          | 2/5      |
| 4      | КН.НМ.36.02.00.04.00     | 136                | 844    | 16      | 1          | 2/5      |
| 5      | КН.НМ.36.02.00.03.00-01  | 1700               | 276    | 16      | 1          | 1/5      |
| 6      | КН.НМ.36.02.00.04.00-01  | 1700               |        |         | 4          | 3/5      |
| 7      | КН.НМ.36.02.00.05.00-01  | 1758               | 86     | 16      | 1          | 1/5      |
| 8      | КН.НМ.36.02.00.08.00     | 844                |        |         | 1          | 3/5      |
| 9      | КН.НМ.36.02.00.09.00     | 844                |        |         | 1          | 3/5      |
| 10     | КН.НМ.36.02.00.06.00-01  | 1390               | 300    | 16      | 1          | 2/5      |
| 11     | КН.НМ.36.02.00.11.00     | 136                | 356    | 16      | 1          | 2/5      |
| 12     | КН.НМ.36.02.00.12.00     | 136                | 356    | 16      | 1          | 2/5      |
| 13     | КН.НМ.36.02.00.07.00-01  | 1460               | 64     | 16      | 1          | 2/5      |
| 14     | КН.НМ.36.02.00.14.00     | 356                |        |         | 1          | 3/5      |
| 15     | КН.НМ.36.02.00.15.00     | 356                |        |         | 1          | 3/5      |
| 16     | КН.НМ.36.02.00.16.00     | 2030               | 300    | 16      | 1          | 2/5      |
| 17     | КН.НМ.36.02.00.17.00     | 2030               | 300    | 16      | 1          | 2/5      |
| 18     | Основание ортопедическое | 2000               | 1400   |         | 1          | 4/5      |
| 19     | Опора для основания      | 250                |        |         | 5          | 5/5      |
| 20     | Фурнитура и инструкция   |                    |        |         | 1          | 1/5      |

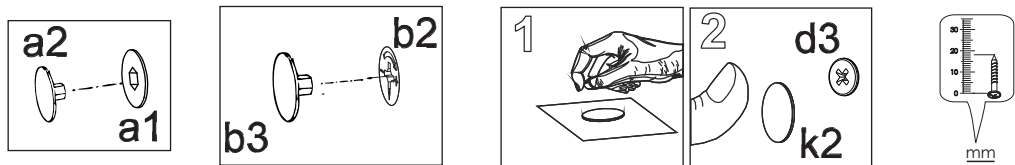
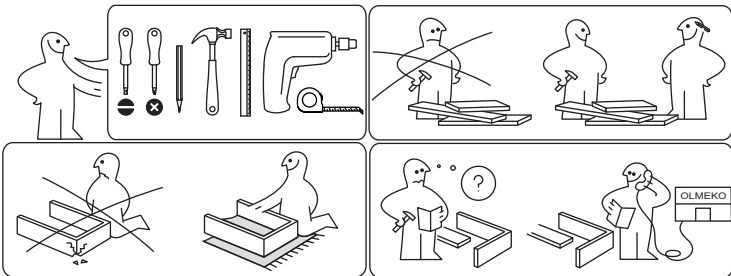

|                                  |                      |
|----------------------------------|----------------------|
| a1<br><br>7x50<br>4шт.           | a2<br><br>4шт.       |
| a3<br><br>1шт.                   | b1<br><br>28шт.      |
| b2<br><br>28шт.                  | b3<br><br>28шт.      |
| g1<br><br>8x30<br>20шт.          | l2<br><br>8шт.       |
| j9<br><br>M6x25<br>24шт.         | j6<br><br>30шт.      |
| k2<br><br>самоклеящаяся<br>30шт. | d3<br><br>4x25-30шт. |
| s2<br><br>M6x40<br>6шт.          | j4<br><br>M6<br>6шт. |

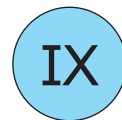

смотри инструкцию по сборке основания ортопедического

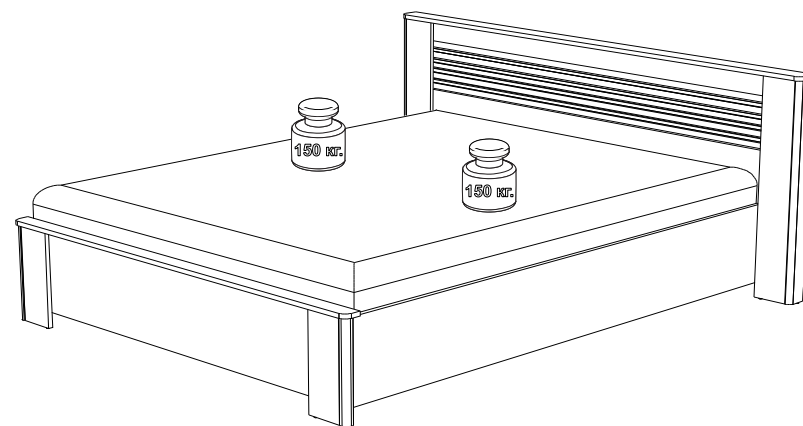
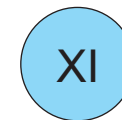
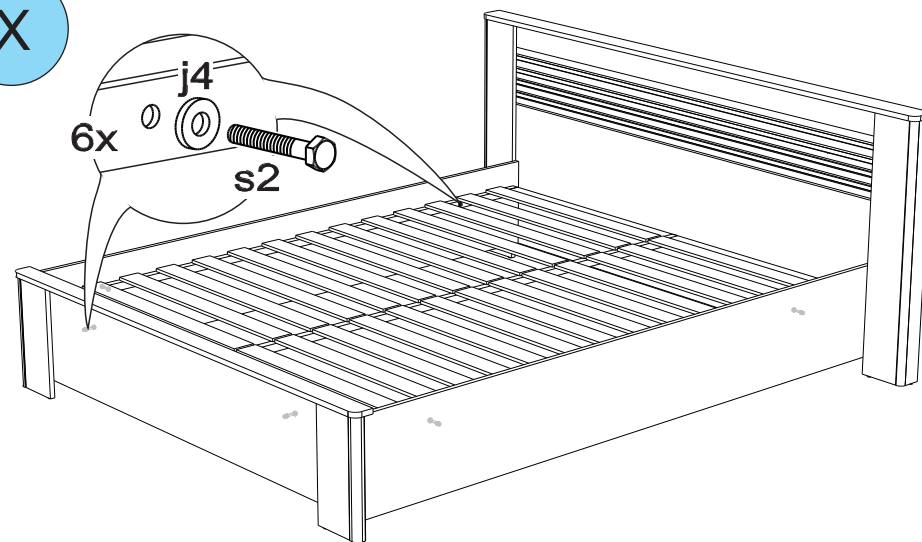
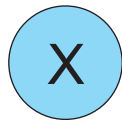
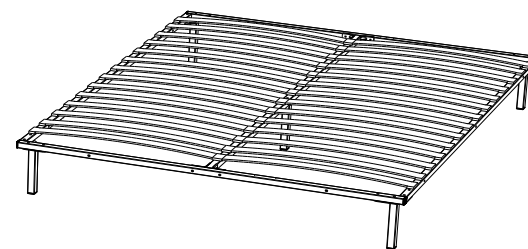

VII

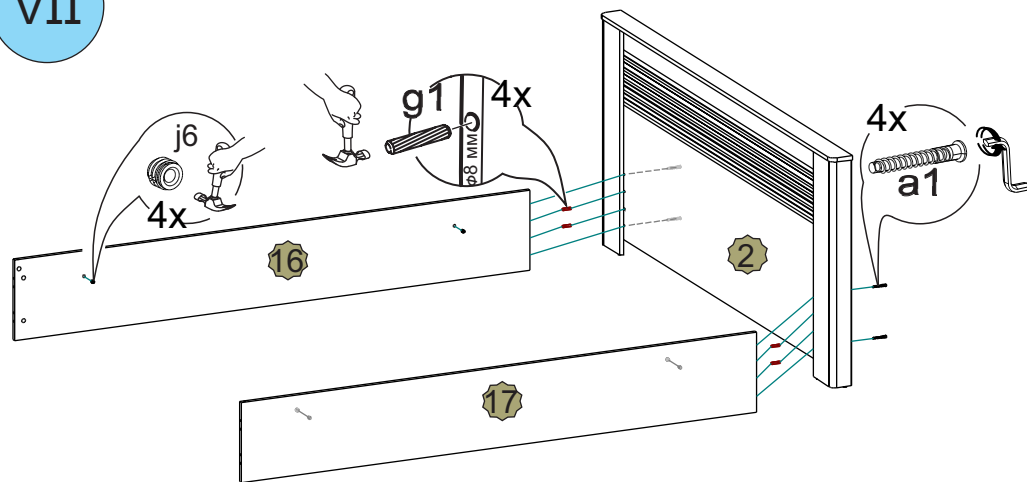

VIII

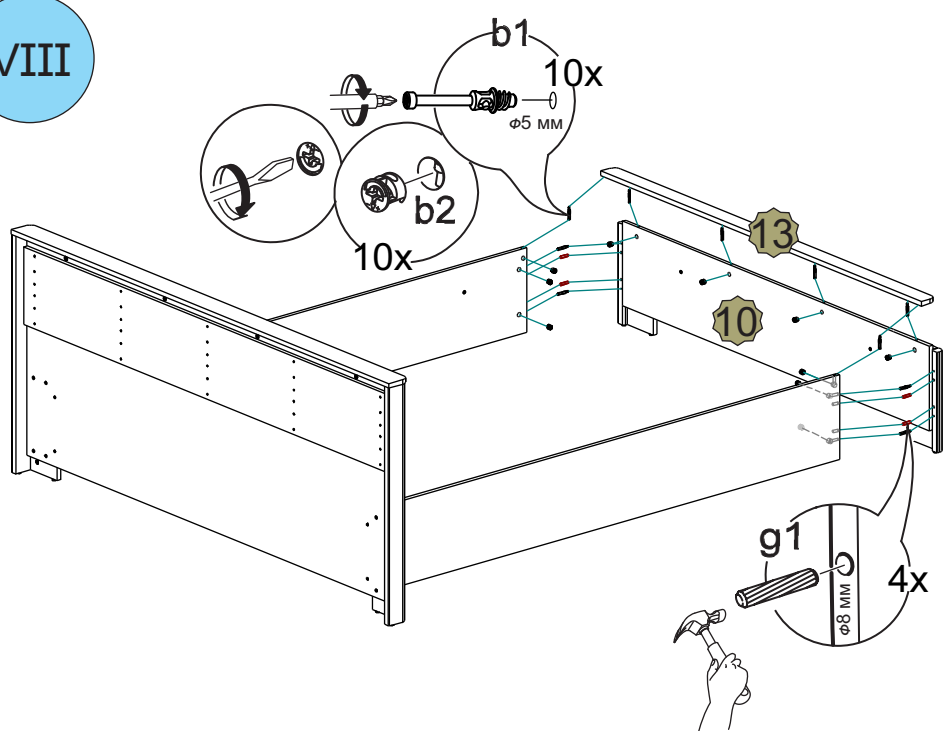

I

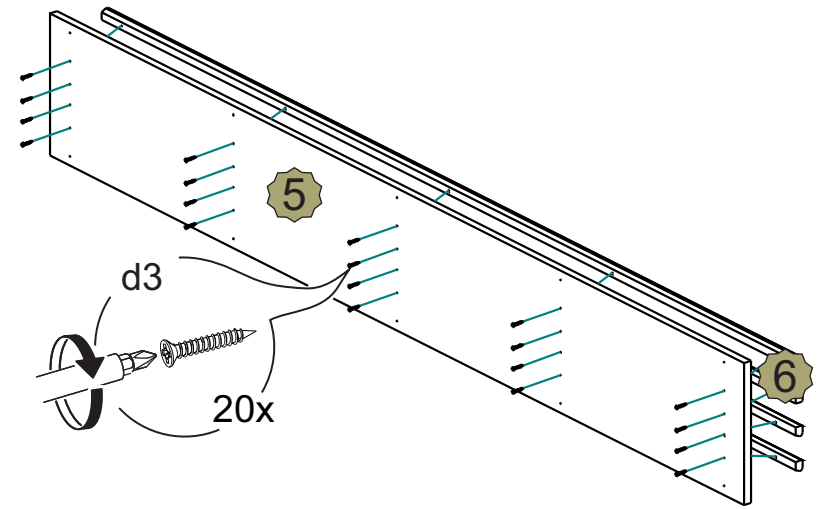

II

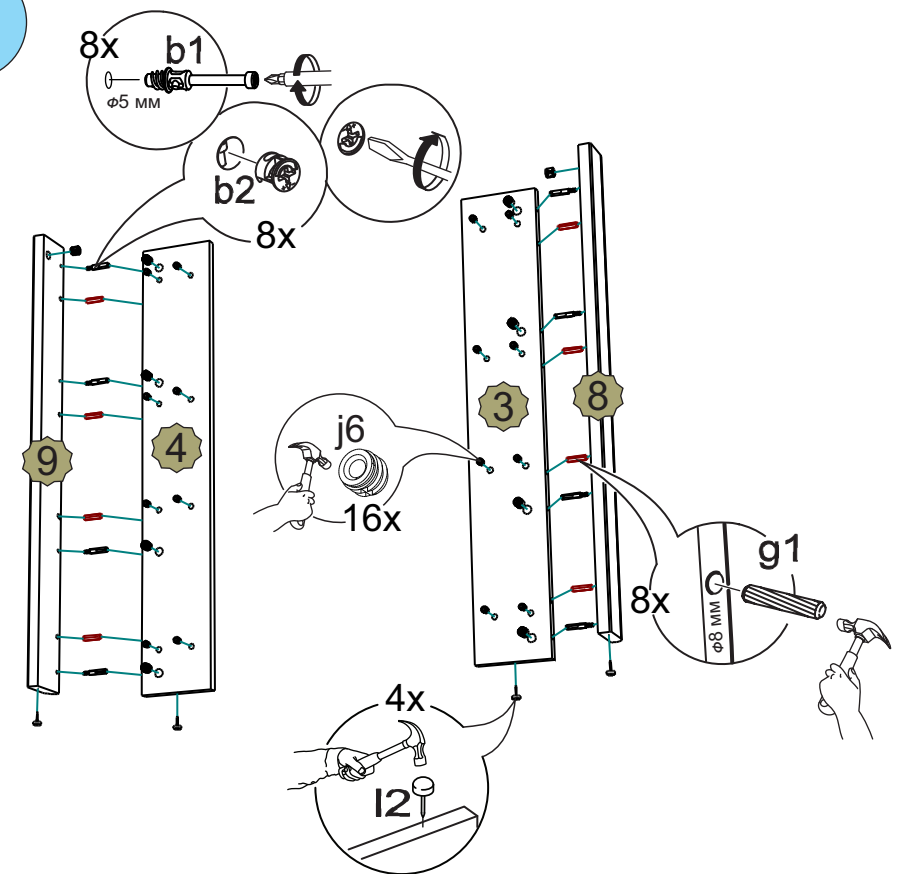

III

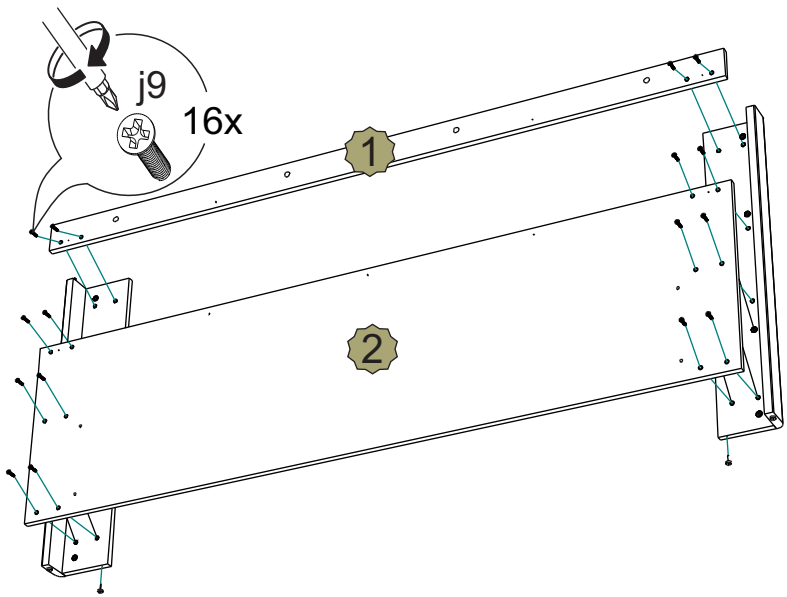

IV

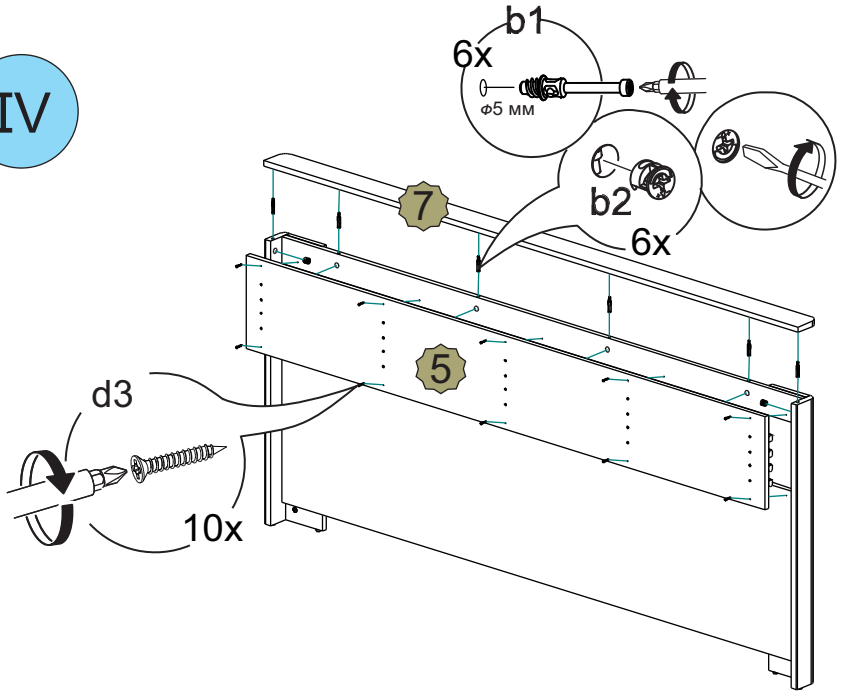

V

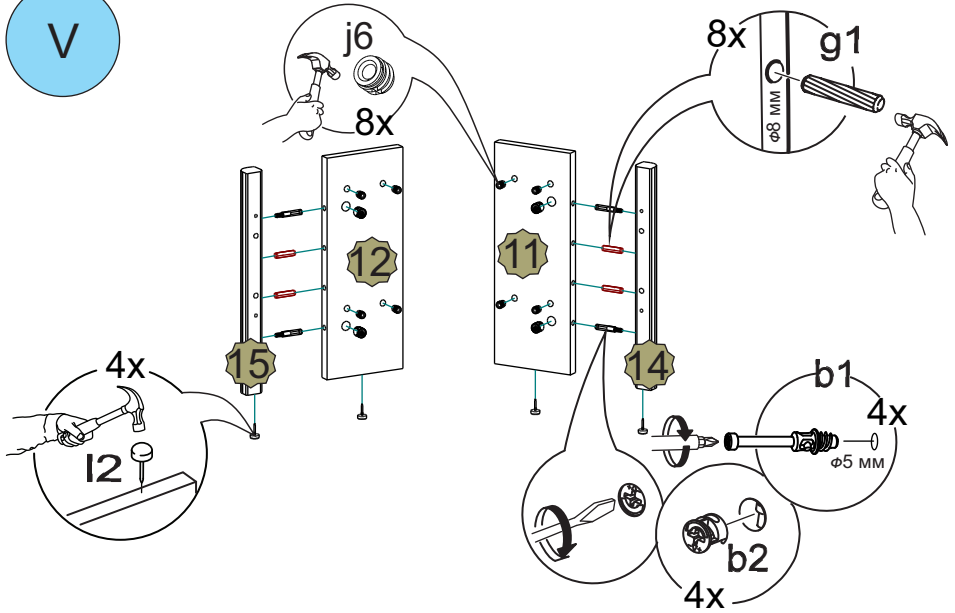

VI

