

### Рекомендации по обслуживанию и эксплуатации мебели

Качество и комплектность изделия рекомендуется проверять в магазине при покупке в распакованном виде.

Рекомендуется привлечь для сборки изделия квалифицированных специалистов.

Мебель должна храниться и эксплуатироваться в помещениях с температурой не ниже +2° и не выше +40° и относительной влажностью от 45% до 70%

Сборка изделия должна производиться в порядке, изложенном в настоящей инструкции. В процессе эксплуатации изделий необходимо периодически затягивать ослабленные винтовые соединения. В случае необходимости перемещения изделия по помещению перед перестановкой необходимо полностью освободить его от груза (одежда, матрас и т.п.) Во избежание поломки изделия передвигать производить, приподнимая его над уровнем пола. Поверхность деталей мебели следует беречь от попадания влаги во избежание разбухания и отклеивания кромки.

Не допускается расположение мебели ближе 50см от отопительных приборов и других источников тепла, а также под прямыми солнечными лучами. Это вызывает ускоренное старение, выцветание покрытия и деформацию деталей мебели.

Не допускается попадание на поверхности деталей агрессивных жидкостей (спирт, бензин, ацетон и т.п.)

Пыль с поверхности деталей мебели удалять чистой и сухой салфеткой из мягкой ткани фланель, плюш и т.п.) Для очистки поверхностей от загрязнений использовать только специальные средства по уходу за мебелью, соответствующие характеру материала покрытия необходимо ознакомиться с инструкцией производителя).

Любые поверхности необходимо беречь от ударов твердыми предметами во избежание появления царапин, вмятин, трещин, сколов и т.п.

При эксплуатации изделий со стеклянными дверями, полками и зеркалами важно помнить, что эксплуатация деталей из стекла и зеркала с трещиной сопряжена с риском получения травмы. При появлении трещин необходимо немедленно заменить поврежденную деталь.

Не допускается эксплуатация мебели для лежания без матраса. Не рекомендуется вставать ногами на изделия. Во избежание несчастных случаев и повреждения купленной Вами мебели не разрешайте детям прыгать на кровати. Нагрузка должна распределяться равномерно и не превышать разрешенную допустимую нагрузку

**ВАЖНО:** несоблюдение вышеизложенных рекомендаций, повлекшее возникновение недостатков изделия, может являться основанием для утраты права на гарантийное обслуживание.

### Гарантии изготовителя

Гарантийный срок эксплуатации изделия составляет: мебель бытовая - 24 мес., мебель для сидения и лежания, мебель детская-18мес., мебель детская для сидения и лежания-12мес. Гарантийный срок при розничной продаже через торговую сеть исчисляется со дня продажи мебели.

В период гарантийного срока изготовитель гарантирует ремонт изделий или его замену, если потребителем не нарушены правила транспортирования, хранения, сборки и эксплуатации. Претензии предъявляются потребителем непосредственно в торгующую организацию, в которой была приобретена мебель, предъявив настоящую "инструкцию по сборке" и копию товарного чека.

Изготовитель гарантирует соответствие мебели требованиям ГОСТ 16371-2014 «Мебель» Общие технические условия, ГОСТ 19917-2014 "Мебель для сидения и лежания. Общие технические условия" и требованиям ТР ТС 025/2012 "О безопасности мебельной продукции". Срок службы изделия - 10 лет.

Предприятие-изготовитель оставляет за собой право без уведомления клиента вносить изменения в конструкцию изделия (в том числе замену фурнитуры), не ухудшающие его конструктивные и эксплуатационные характеристики.

**ВАЖНО:** сохраняйте, пожалуйста, инструкцию в случае повторной сборки мебели или рекламаций. В случае составления рекламации пользуйтесь обозначениями из данной инструкции по сборке.

С условиями гарантийного обслуживания, а также с рекомендациями по обслуживанию и эксплуатации мебели ознакомлен: \_\_\_\_\_ (подпись клиента)

Дата изготовления:

\_\_\_\_\_

Штамп ОТК:

Дата продажи:

\_\_\_\_\_

Штамп магазина:



## Инструкция по сборке



### Тумба прикроватная 36.05 «АМЕЛИЯ»

пр.КН.НМ.36.05.00.00.00

**376 \* 608 \* 416**

(высота\*ширина\*глубина)













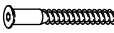

ООО МФ "Олимп-мебель"

Россия, 606400, Нижегородская область, г. Балахна, ул. Челюскинцев, 27

тел. 8(831) 266-00-29

сайт: [www.olmeko.ru](http://www.olmeko.ru)

| № поз. | Наименование           | Размеры детали, мм |        |         | Кол-во, шт | № пакета |
|--------|------------------------|--------------------|--------|---------|------------|----------|
|        |                        | длина              | ширина | толщина |            |          |
| 1      | КН.НМ.36.05.00.01.00   | 356                | 372    | 16      | 1          | 1/3      |
| 2      | КН.НМ.36.05.00.02.00   | 356                | 372    | 16      | 1          | 1/3      |
| 3      | КН.НМ.36.05.00.03.00   | 608                | 416    | 16      | 1          | 1/3      |
| 4      | КН.НМ.36.05.00.04.00   | 570                | 80     | 16      | 1          | 1/3      |
| 5      | КН.НМ.36.05.00.05.00   | 570                | 80     | 16      | 1          | 1/3      |
| 6      | КН.НМ.36.05.00.06.00   | 570                | 64     | 16      | 1          | 1/3      |
| 7      | КН.НМ.36.05.00.07.00   | 372                | 150    | 16      | 1          | 1/3      |
| 8      | КН.НМ.36.05.00.08.00   | 372                | 150    | 16      | 1          | 1/3      |
| 9      | КН.НМ.36.05.00.09.00   | 438                | 136    | 16      | 1          | 1/3      |
| 10     | КН.НМ.36.05.00.10.00   | 438                | 80     | 16      | 1          | 1/3      |
| 11     | КН.НМ.36.05.00.11.00   | 436                | 210    | 16      | 1          | 1/3      |
| 12     | КН.НМ.36.05.00.12.00   | 386                | 180    | 16      | 1          | 1/3      |
| 13     | КН.НМ.36.05.00.13.00   | 350                | 180    | 16      | 1          | 1/3      |
| 14     | КН.НМ.36.05.00.14.00   | 350                | 180    | 16      | 1          | 1/3      |
| 15     | КН.НМ.36.05.00.15.00   | 436                |        |         | 1          | 2/3      |
| 16     | КН.НМ.36.05.00.16.00   | 356                |        |         | 1          | 2/3      |
| 17     | КН.НМ.36.05.00.17.00   | 356                |        |         | 1          | 2/3      |
| 18     | КН.НМ.36.05.00.18.00   | 598                | 306    | 3       | 1          | 1/3      |
| 19     | КН.НМ.36.05.00.19.00   | 414                | 364    | 3       | 1          | 1/3      |
| 20     | Фурнитура и инструкция |                    |        |         | 1          | 3/3      |

|   |  |
|---|--|
| a1<br><br>10шт.       | a2<br><br>10шт.                   |
| a3<br><br>1шт.       | b1<br><br>18шт.                  |
| b2<br><br>18шт.      | b3<br><br>18шт.                  |
| c2<br><br>1 компл.   | g1<br><br>2шт.                   |
| l2<br><br>4шт.       | d2<br><br>3,5x16-38шт.           |
| d3<br><br>4x25-12шт. | k2<br><br>самоклеющаяся<br>12шт. |

монтаж, демонтаж шариковых направляющих

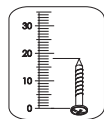
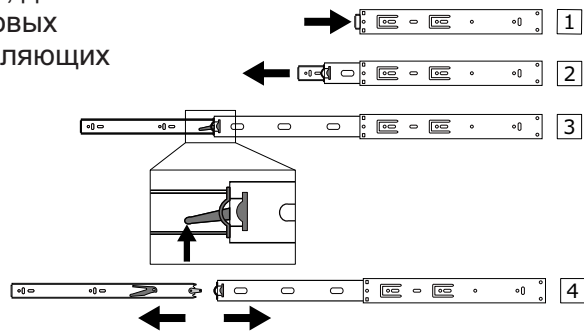

mm

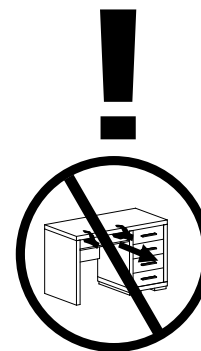
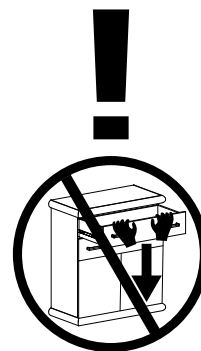
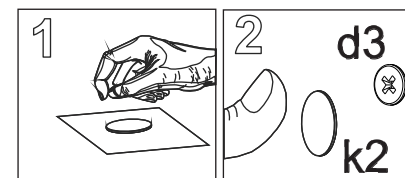
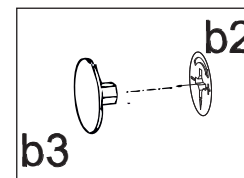
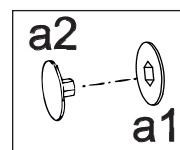
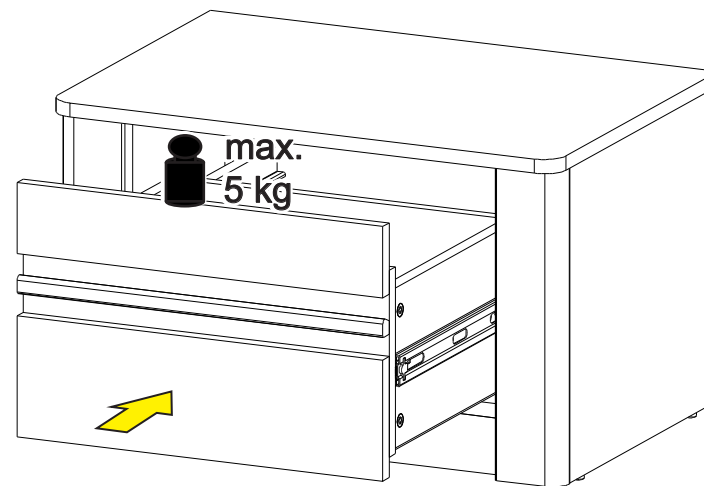
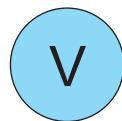
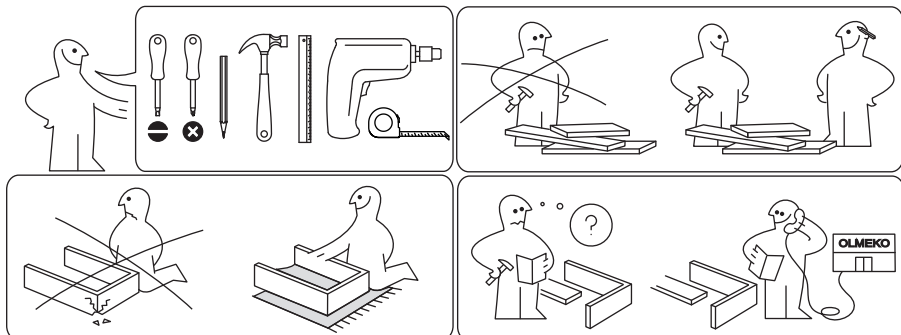

IV

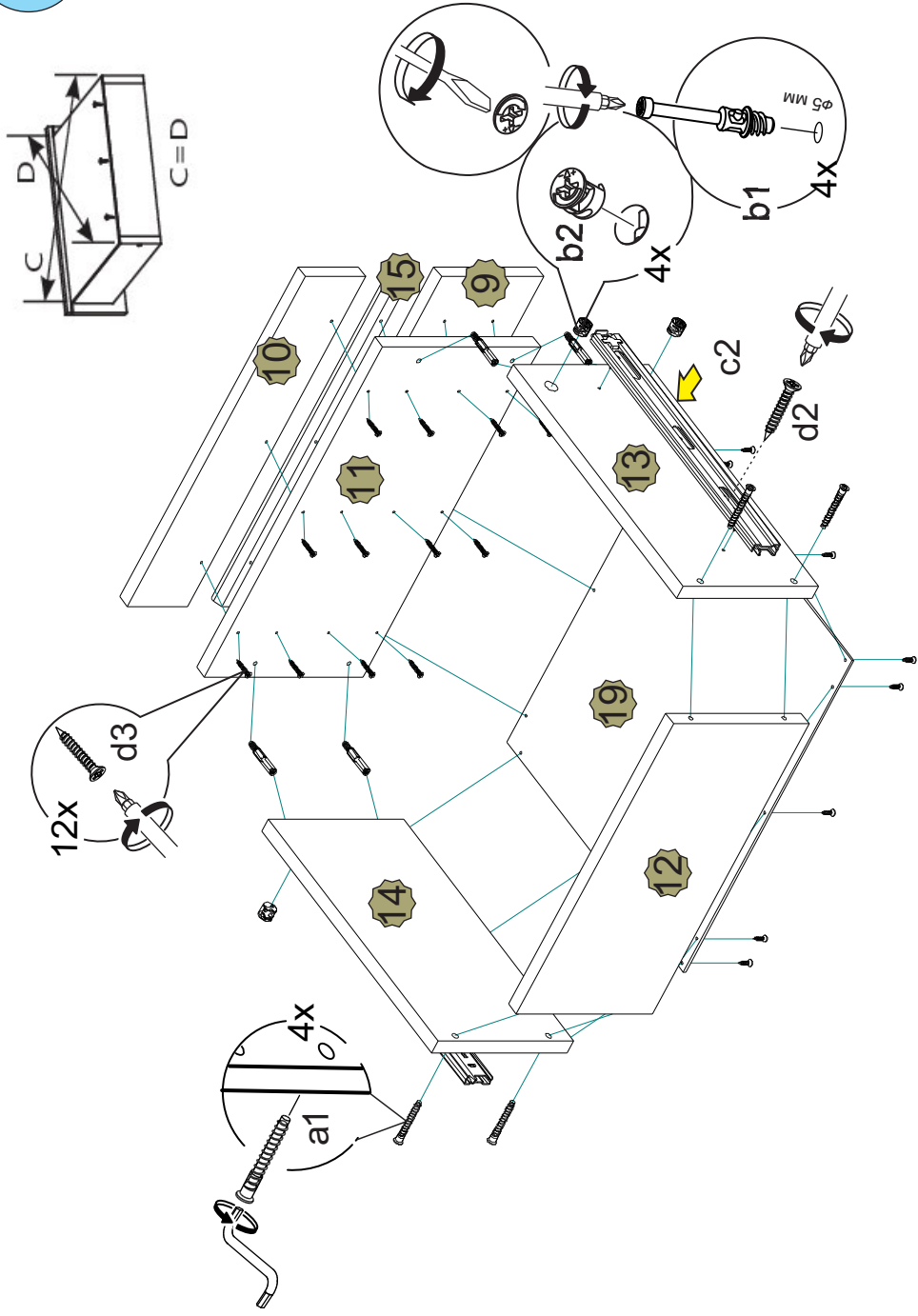

I

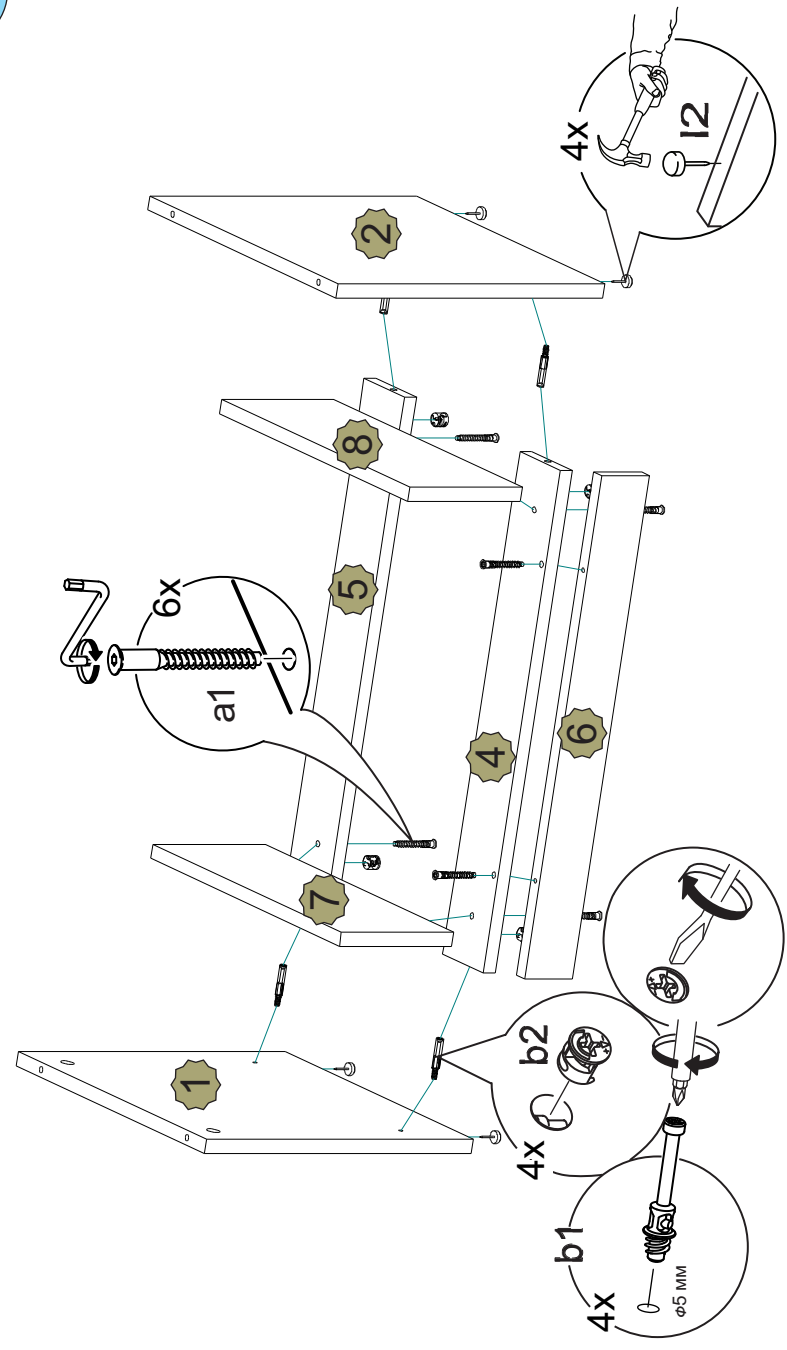

II

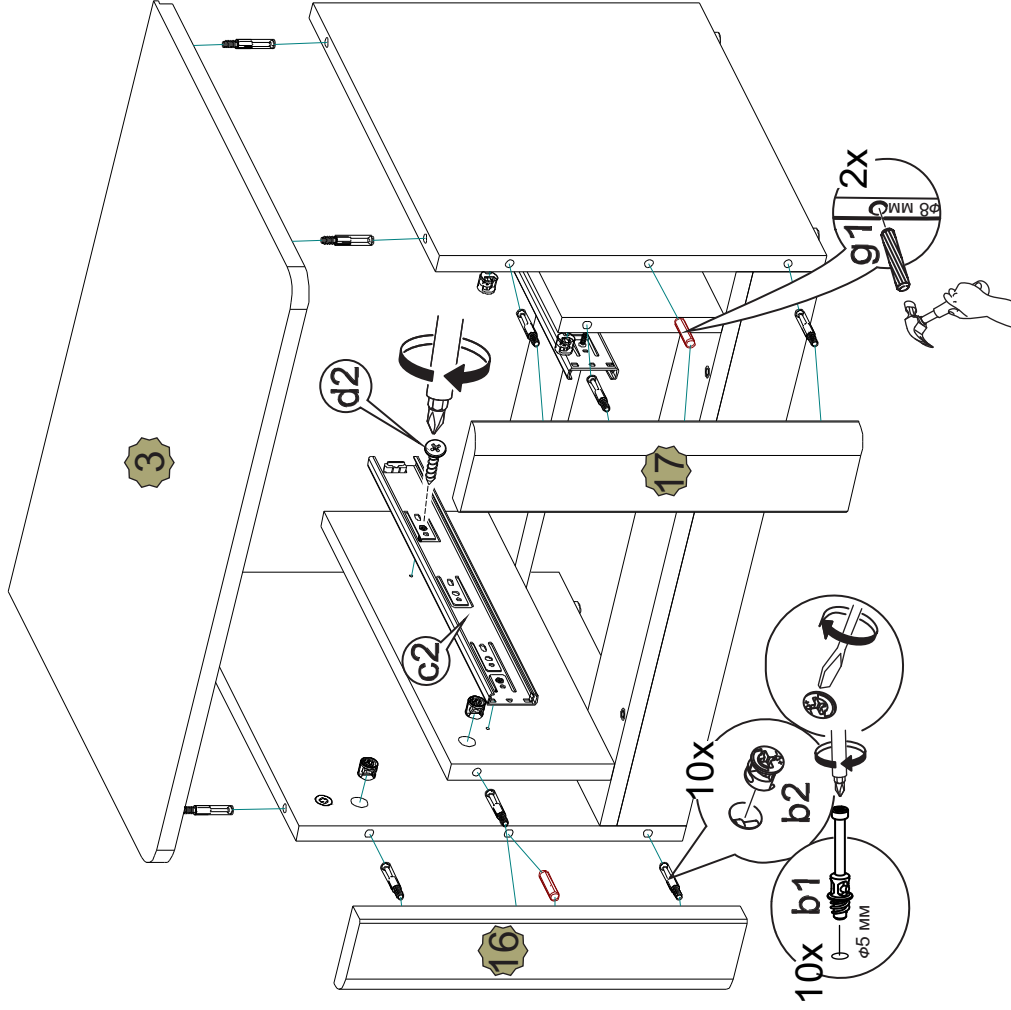

III

